

Bohrung(en) für Verschraubung des Anschlusskabels

Inspektionsöffnung ca. 250 x 250 mm
für Zugriff auf Motorklemmbrett

E-Anschluss am Motorklemmkasten

AXITUB PIROS

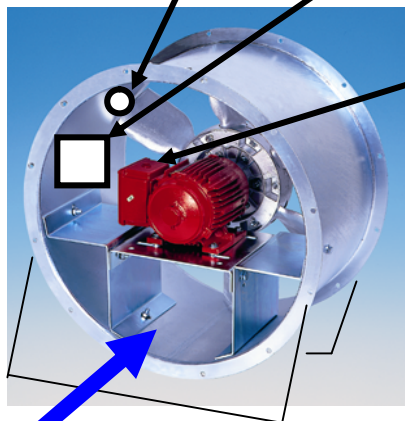

Ausführung:

Axialventilatoren im Rohrgehäuse, Schaufeln im Stillstand verstellbar, Laufrad 3-, 4-, 6-, 8- oder 12-flügelig, Werkstoff Aluminium, Gehäuse Stahlblech verzinkt oder lackiert, Motor IP 55 zugelassen durch CTIM (F), Verkabelung direkt am Motorklemmkasten bauseits, 400 V, 50 Hz, B 3, Luftrichtung vom Motor zum Laufrad, kein externer Klemmkasten.

Temperaturklasse:

F 400 Kategorie 3, 400 ° C für 120 min. gemäß EN 1201-3, Prüfbericht LGAI 21010116 vom 20. 6. 2003, nostrifiziert gemäß ÖNORM EN 12101-3 Gutachten 300501 OFI 1030 Wien Arsenal am 27. 6. 2003.

Luftrichtung

Abmessungen in mm

Type	A	B	C	D	G	F Ø	kg
500	400	508	560	588	12x30	12	26
560	400	568	620	648	12x30	12	31
630	400	640	690	720	12x30	12	38
710	500	710	770	800	12x30	12	50
800	600	810	860	900	16x22,5	12	75
900	700	910	970	1010	16x22,5	15	105
1000	700	1010	1065	1110	16x22,5	15	140
1250	900	1265	1315	1355	16x22,5	15	220

